

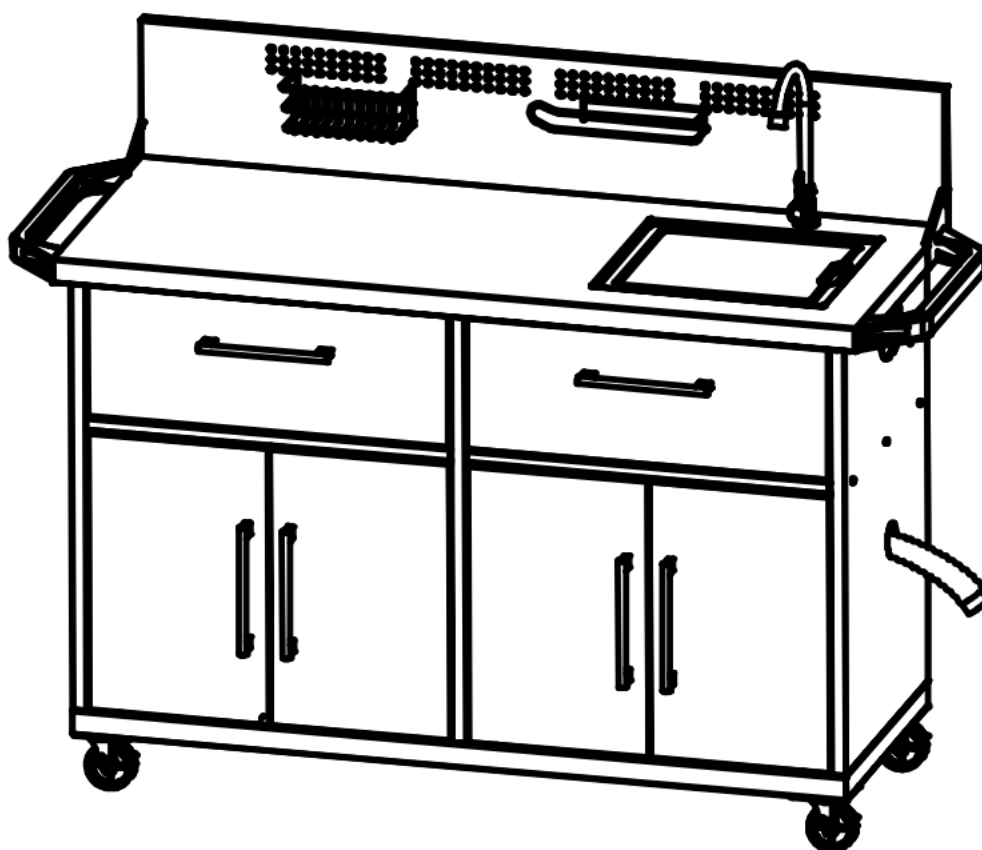

Manuel de montage et d'utilisation

(Traduction de la notice originale)



MODÈLE : STATION PRO

Références : 9760257

USAGE DOMESTIQUE

**VEILLES À POSITIONNER LE MEUBLE DE FAÇON STABLE AVANT
UTILISATION**

**IMPORTANT, À CONSERVER POUR
CONSULTATION ULTÉRIEURE : À LIRE
ATTENTIVEMENT**

SOMMAIRE :

I. AVERTISSEMENT ET CONSEIL DE SÉCURITÉ	3
II. VUE ÉCLATÉE ET LISTE DES PIÈCES	4
III. ASSEMBLAGE	7
IV. ENTRETIEN	15
V. DÉBALLAGE ET MISE AU REBUT.....	16
VI. GARANTIE	16

I. AVERTISSEMENT ET CONSEIL DE SÉCURITÉ

Toute modification du produit est strictement interdite, peut s'avérer dangereuse et annule la garantie.

Les parties protégées par le fabricant ou son mandataire ne doivent pas être manipulées par l'utilisateur. Ne pas déposer de bouteille de gaz à l'intérieur de la desserte STATION PRO.

Ne déplacez pas la desserte si une plancha en fonctionnement est posée dessus.

Ne pas mettre des objets lourds sur la desserte, vous risquerez de déformer sa structure.

Ne pas s'asseoir, s'allonger ou se mettre debout sur la desserte.

Ne pas boire l'eau de ce robinet et ne pas nettoyer vos aliments avec l'eau de ce robinet. Ce robinet est conçu pour nettoyer vos ustensiles de cuisine.

Lire la notice de la plancha avant utilisation. Lors de l'utilisation d'une plancha, certaines parties de la desserte pourraient devenir chaudes. Il est important de ne pas toucher directement le métal après avoir utilisé la plancha et de garder les enfants ou les animaux à distance.

Utilisez des protections thermiques (gants, ustensiles à long manche) lorsque vous manipulez la plancha ou les surfaces proches après utilisation.

Éloignez les matériaux inflammables (comme les serviettes, les tabliers ou d'autres équipements de cuisine) des zones où la plancha est utilisée. Une flamme ou de la chaleur intense pourrait provoquer un incendie accidentel.

Si le meuble est utilisé à l'extérieur, évitez de l'installer dans des zones très exposées au vent fort, surtout lors de l'utilisation de la plancha à gaz. Le vent pourrait affecter la flamme ou provoquer une diffusion de la chaleur inégale.

Assurez-vous que la plancha (électrique ou à gaz) est utilisée dans un endroit bien ventilé. Une mauvaise ventilation pourrait provoquer une accumulation de gaz ou de fumée, dangereuse pour la santé et la sécurité.

Le métal, bien qu'il puisse être traité pour résister aux intempéries, peut toujours se corroder s'il est exposé à l'humidité ou aux éclaboussures d'eau. Nettoyez régulièrement le meuble avec des produits spécifiques pour le métal et essuyez-le après chaque utilisation, en particulier s'il est installé à l'extérieur.

Utilisez uniquement des produits non abrasifs pour nettoyer les surfaces métalliques, car les produits agressifs peuvent endommager le revêtement de protection. Évitez les tampons à récurer ou les brosses métalliques qui pourraient rayer le métal.

Après l'utilisation de la plancha, nettoyez immédiatement les résidus de cuisson, car la graisse et les aliments brûlés peuvent se solidifier et être difficiles à retirer par la suite. Ils peuvent également accélérer la détérioration des surfaces métalliques.

Vérifiez régulièrement les fixations de la desserte pour vous assurer qu'elle reste stable, surtout s'ils sont souvent déplacés ou exposés à des conditions climatiques changeantes (humidité, chaleur, gel). Un meuble instable peut être dangereux lors de l'utilisation.

Si le meuble est stocké à l'extérieur, assurez-vous de le couvrir avec une bâche imperméable lorsque vous ne l'utilisez pas. Cela protégera le métal de la pluie, de la neige et d'autres conditions climatiques pouvant accélérer la corrosion.

Si possible, stockez la desserte dans un endroit abrité (sous un auvent ou dans un garage) lorsqu'elle n'est pas utilisée pendant une longue période.









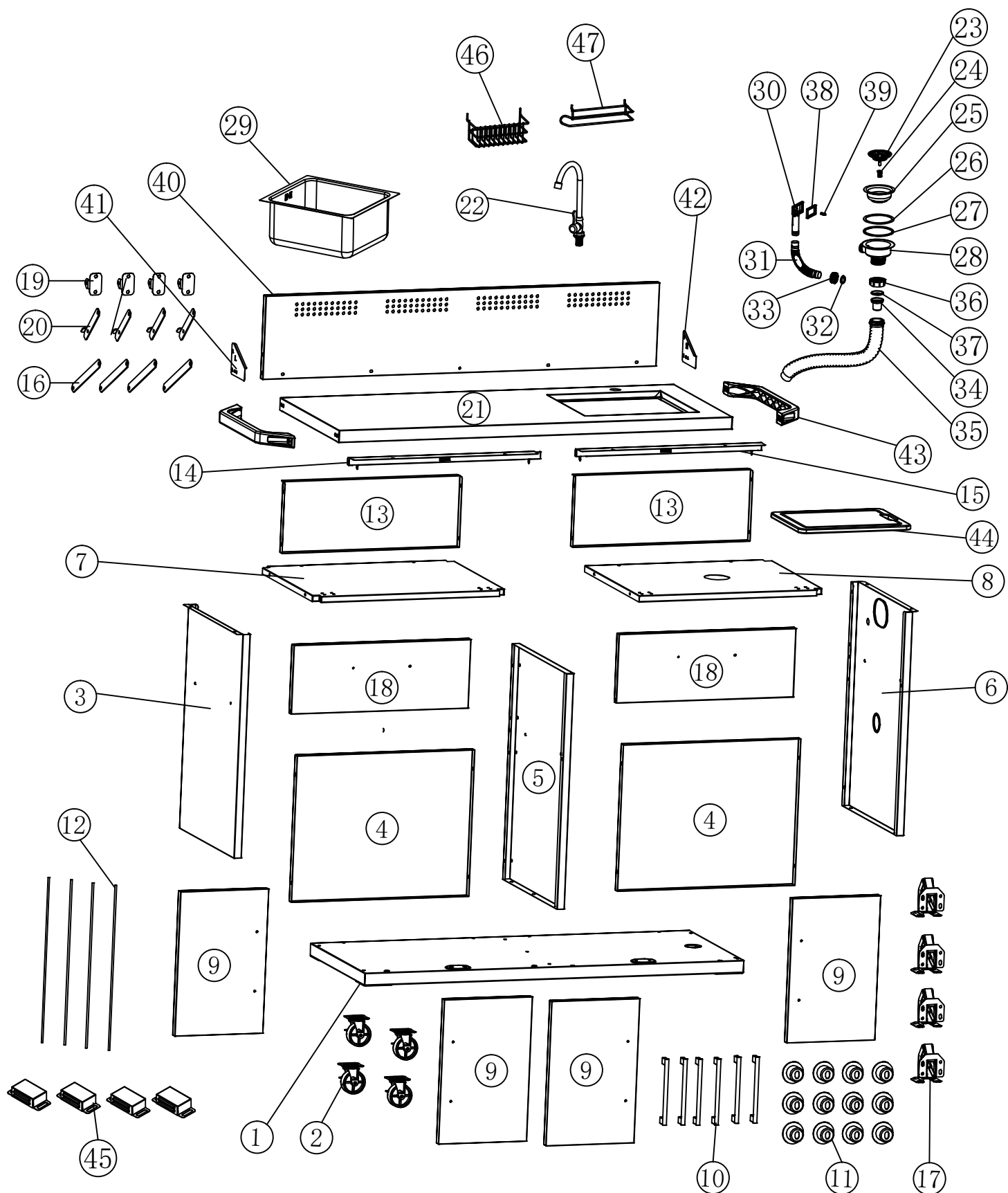









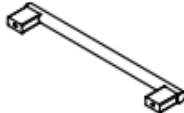







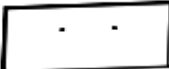







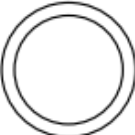











Évitez de stocker le meuble dans des environnements très humides ou salins (comme près de la mer), car cela peut accélérer la rouille. Si le meuble doit être laissé dans un tel environnement, un traitement anti-corrosion supplémentaire peut être nécessaire.





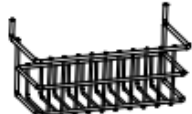

Si le meuble est en extérieur et exposé à des conditions hivernales (gel, neige), envisagez de le rentrer à l'intérieur ou de le protéger avec des matériaux isolants pour éviter que le métal ne se fragilise ou que les joints ne se fissurent à cause des variations de température.

Lors du stockage, évitez de poser des objets lourds sur le meuble, car cela pourrait affecter sa structure, en particulier si les conditions de stockage ne sont pas optimales (humidité, température élevée).

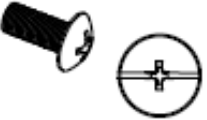
II. VUE ÉCLATÉE ET LISTE DES PIÈCES

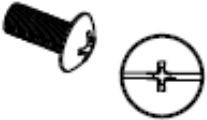
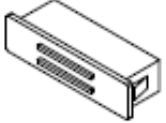
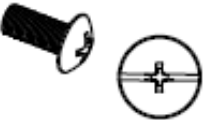

① *1 	② *4 	③ *1 	④ *2 	⑤ *1 	⑥ *1 
⑦ *1 	⑧ *1 	⑨ *4 	⑩ *6 	⑪ *12 	⑫ *4 
⑬ *2 	⑭ *1 	⑮ *1 	⑯ *4 	⑰ *4 	⑱ *2 
⑲ *4 	⑳ *4 	㉑ *1 	㉒ *1 	㉓ *1 	㉔ *1 
㉕ *1 	㉖ *1 	㉗ *1 	㉘ *1 	㉙ *1 	㉚ *1 
㉛ *1 	㉜ *1 	㉝ *1 	㉞ *1 	㉟ *1 	㊱ *1 
㊲ *1 	㊳ *1 	㊴ *1 	㊵ *1 	㊶ *1 	㊷ *1 
㊸ *2 	㊹ *1 	㊺ *4 	㊻ *1 	㊼ *1 	

	A	vis M5×12 (77PCS)
	B	vis inoxydable M4 ×12 (40pcs)
	C	rondelle (12PCS)
	D	vis M4×10 (12pcs)
	E	aimant (2pcs)
	F	vis M6×12 (8pcs)
	G	base (4pcs)
	H	écrou M4 (12pcs)
	I	vis M6×20 (8pcs)
	J	vis M4×12 (20pcs)

BRASERO

III. ASSEMBLAGE

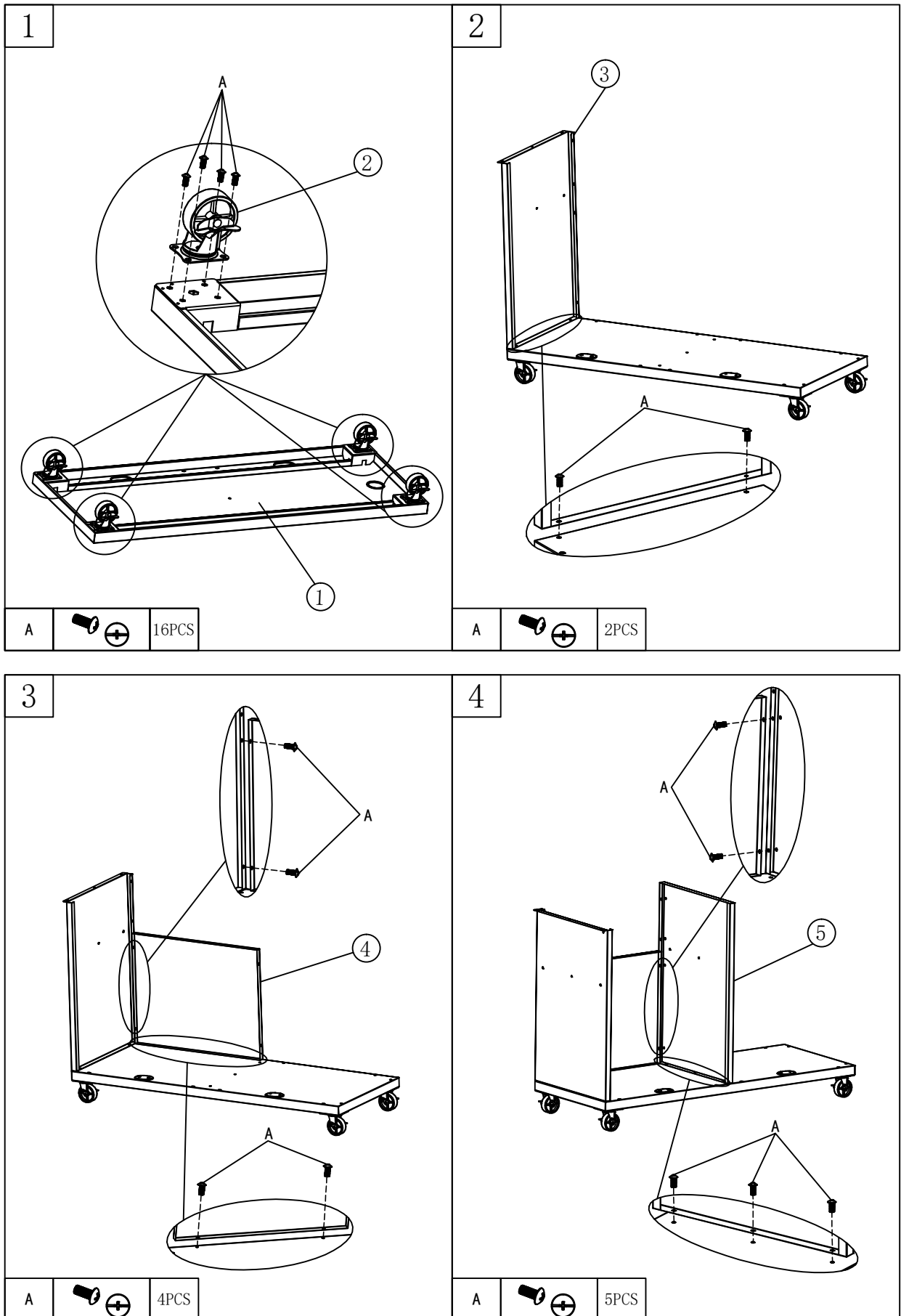

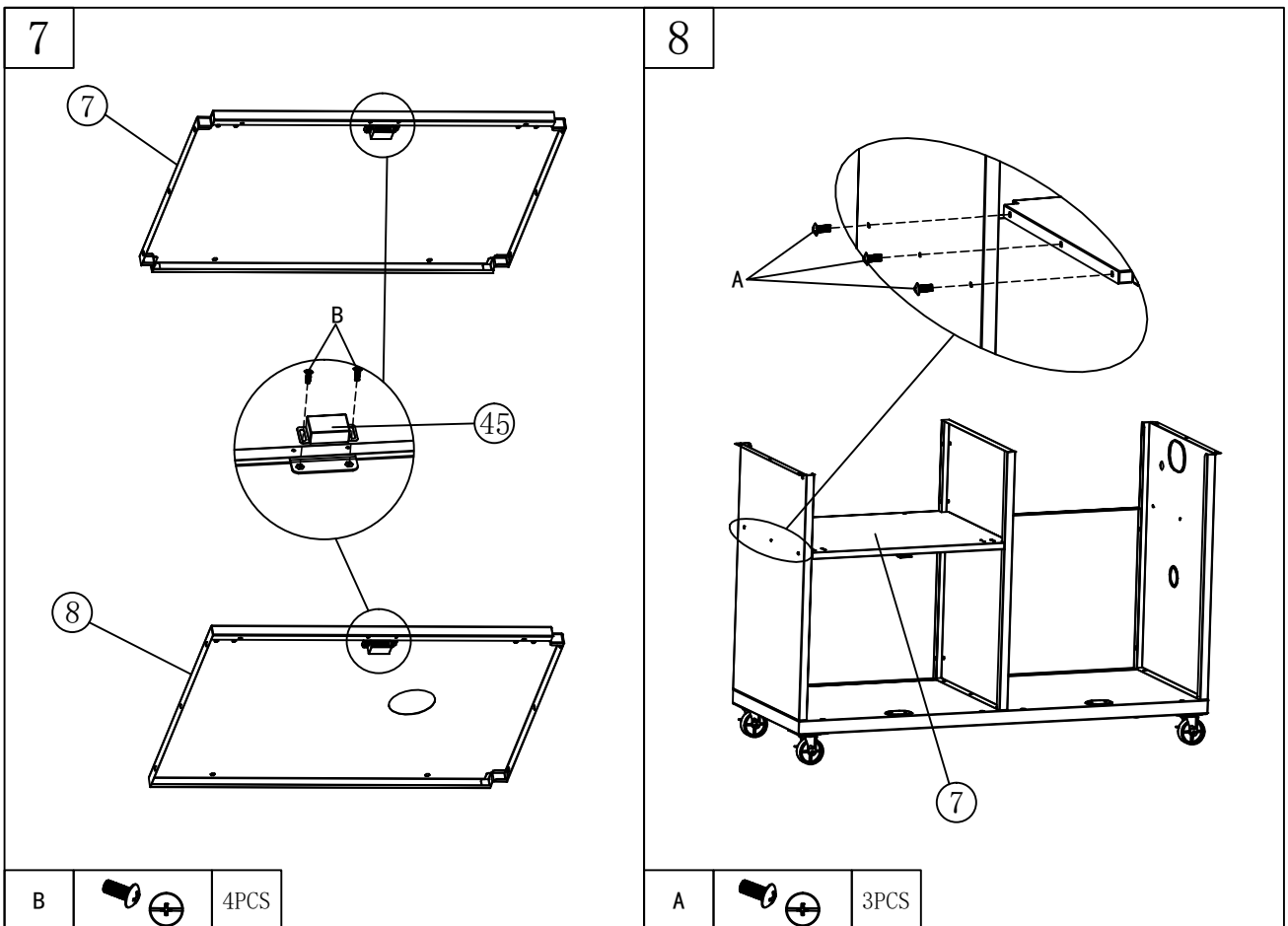
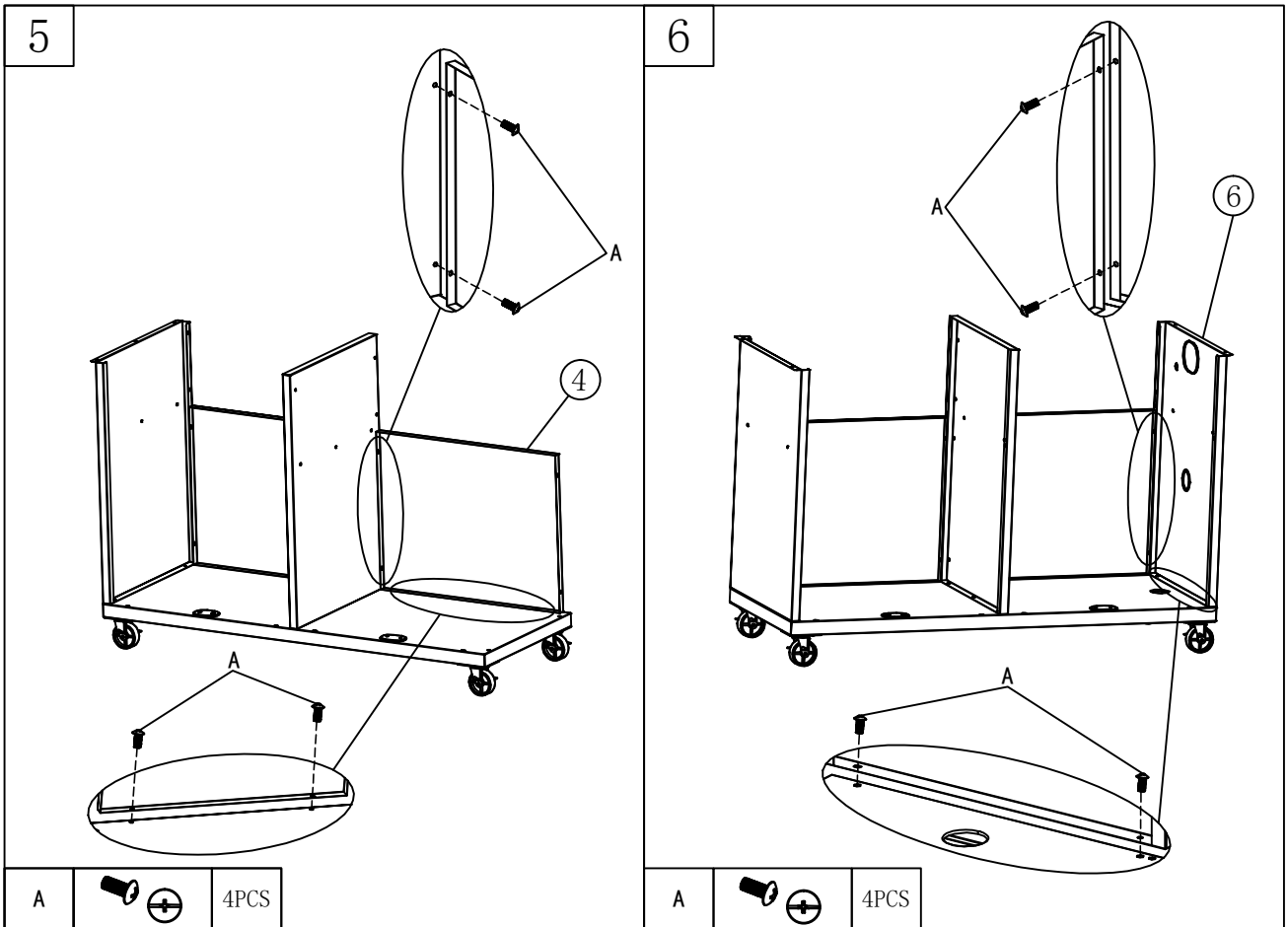

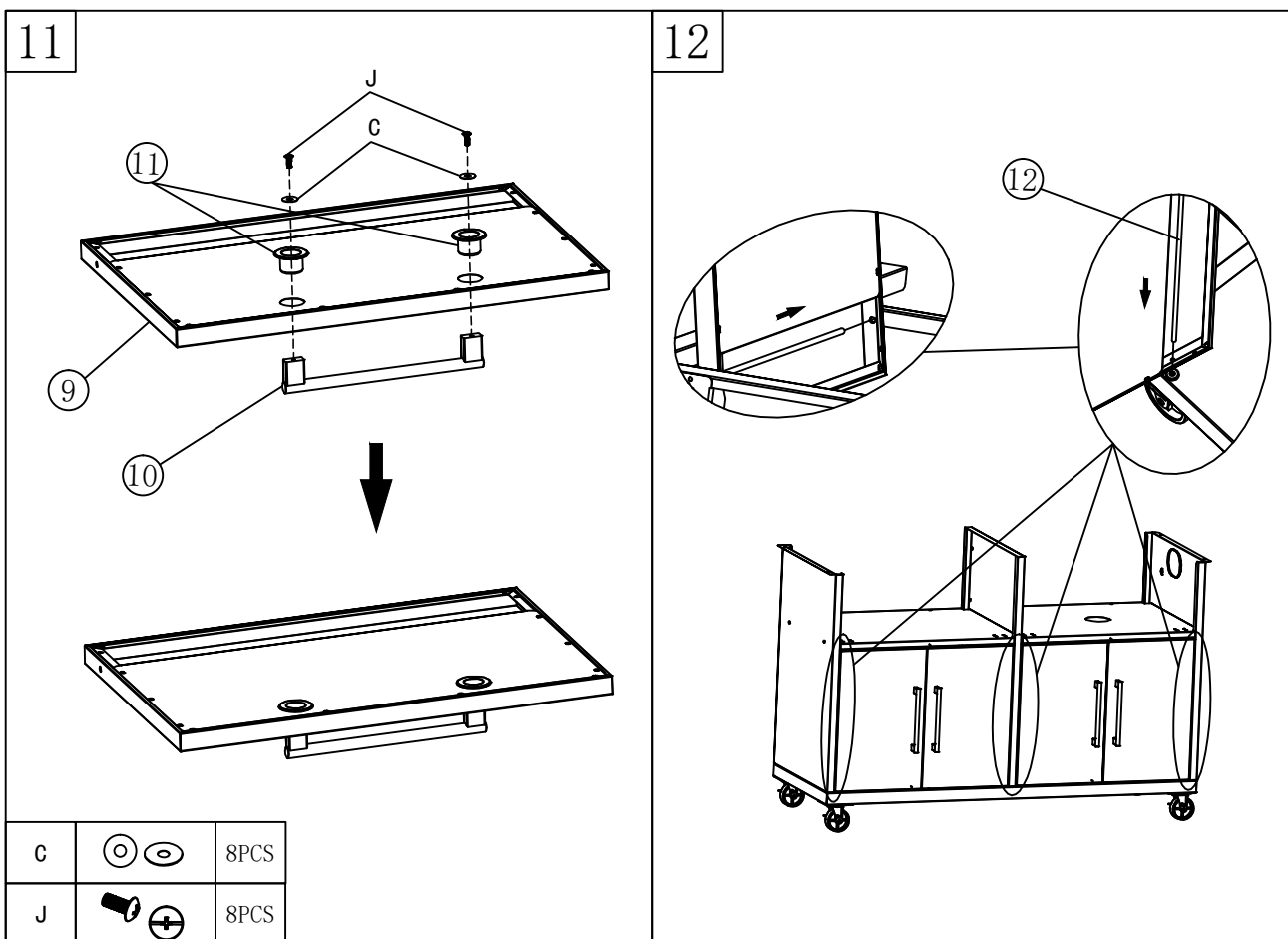
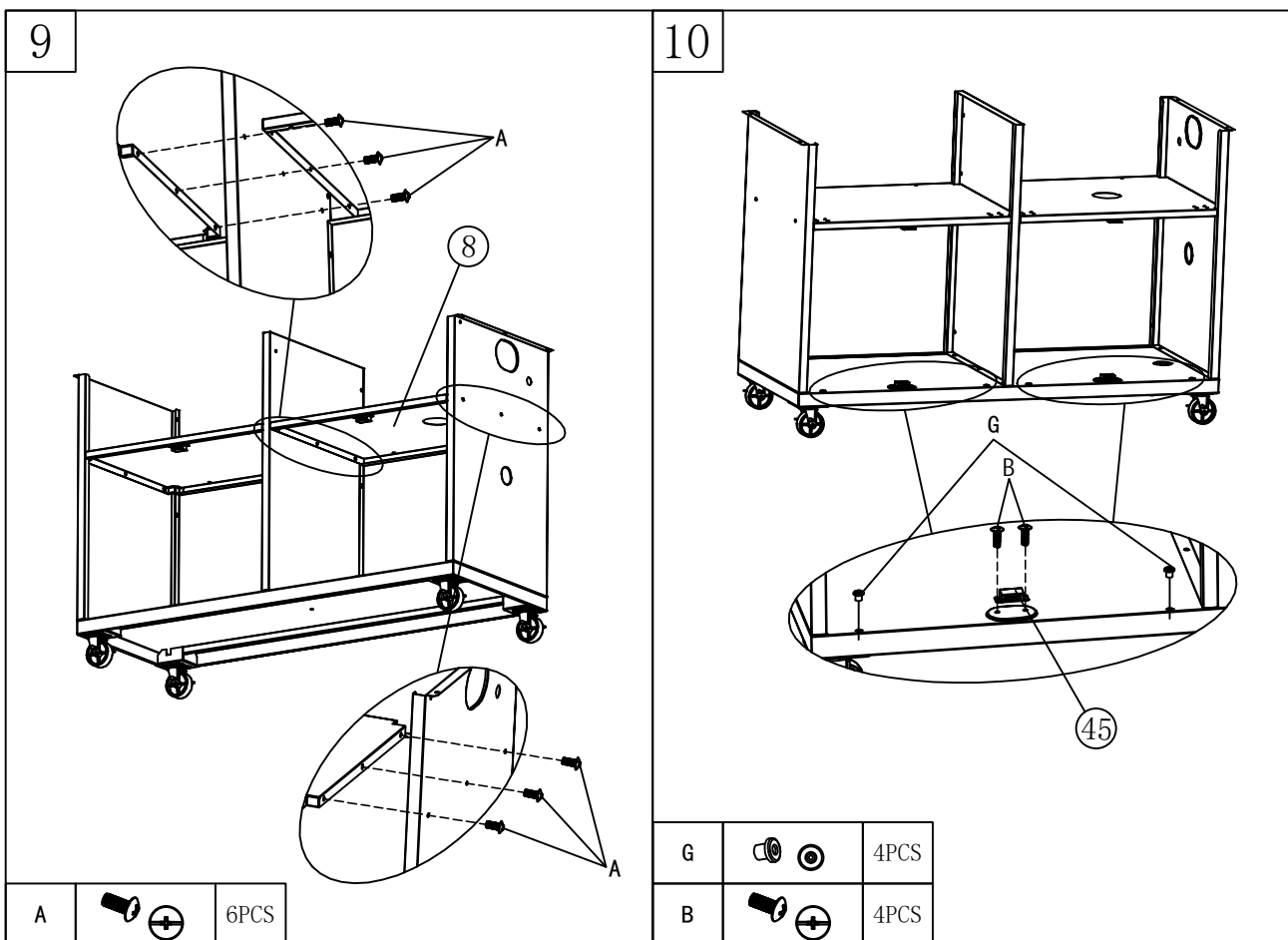

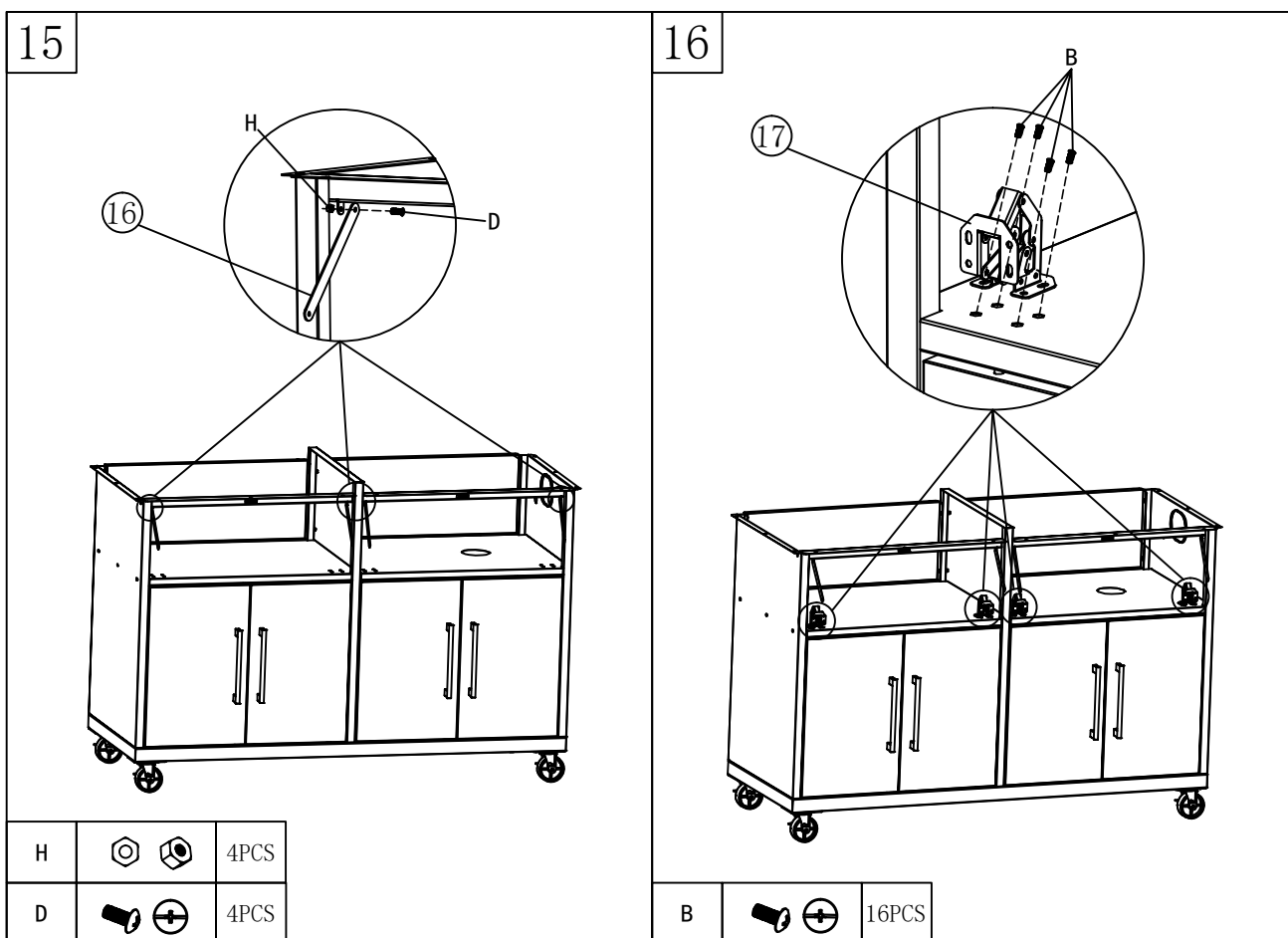
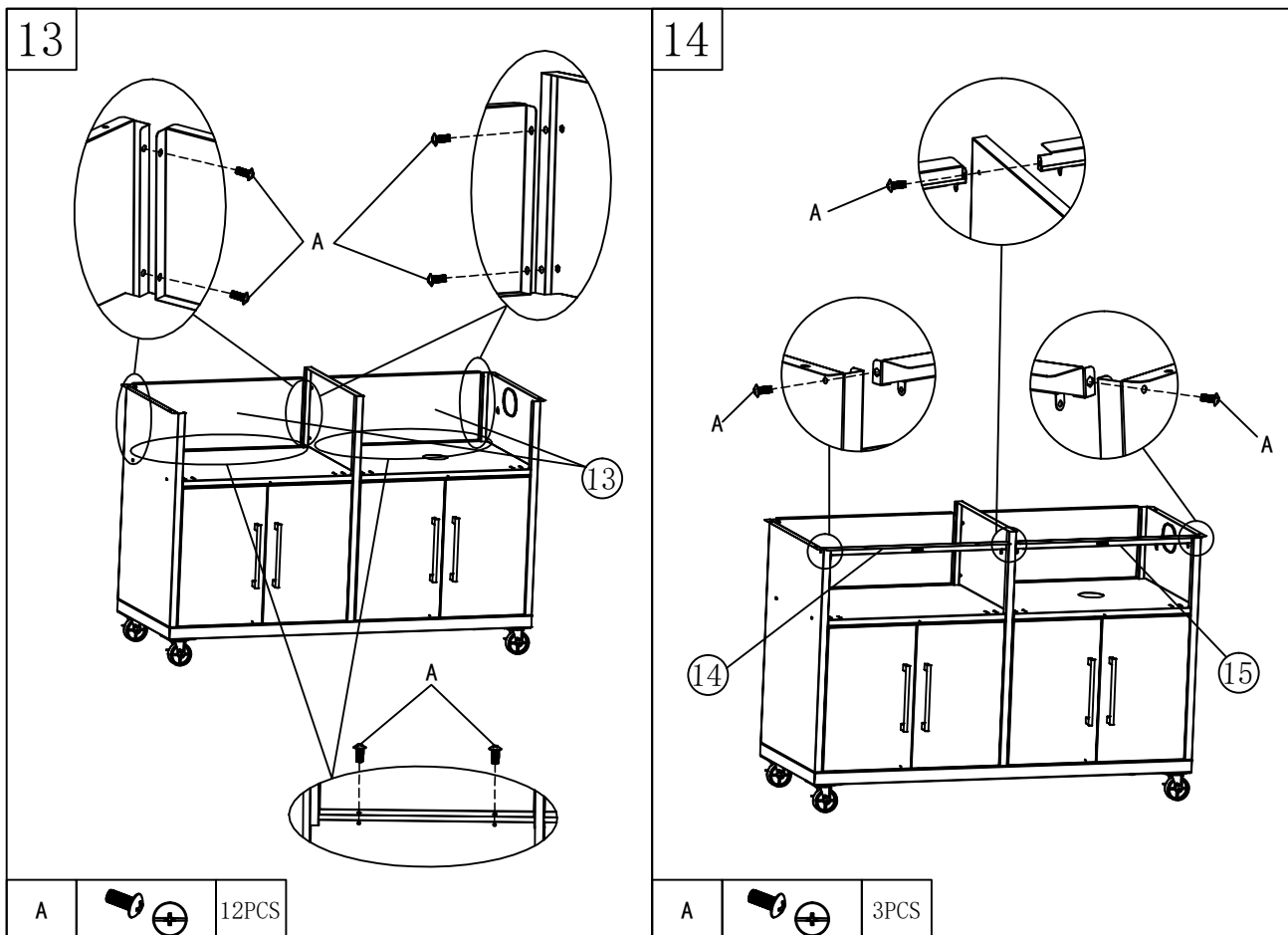

17

Diagram 17 shows the assembly of the top panel. Part 11 is inserted into part 18, and part 10 is attached to the bottom. Screws C and J are used for assembly.

C		4PCS
J		4PCS

18

Diagram 18 shows a detail view of the top panel assembly. Part 19 is shown being attached to the top panel. Screws J are used for assembly.

J		8PCS
---	--	------

19

Diagram 19 shows a detail view of the side panel assembly. Part 20 is shown being attached to the side panel. Screws H and D are used for assembly.

H		4PCS
D		4PCS

20

Diagram 20 shows a detail view of the front panel assembly. Part 16 is shown being attached to the front panel. Screws E, D, B, and H are used for assembly.

E		2PCS
D		4PCS
B		16PCS

H		4PCS
---	--	------

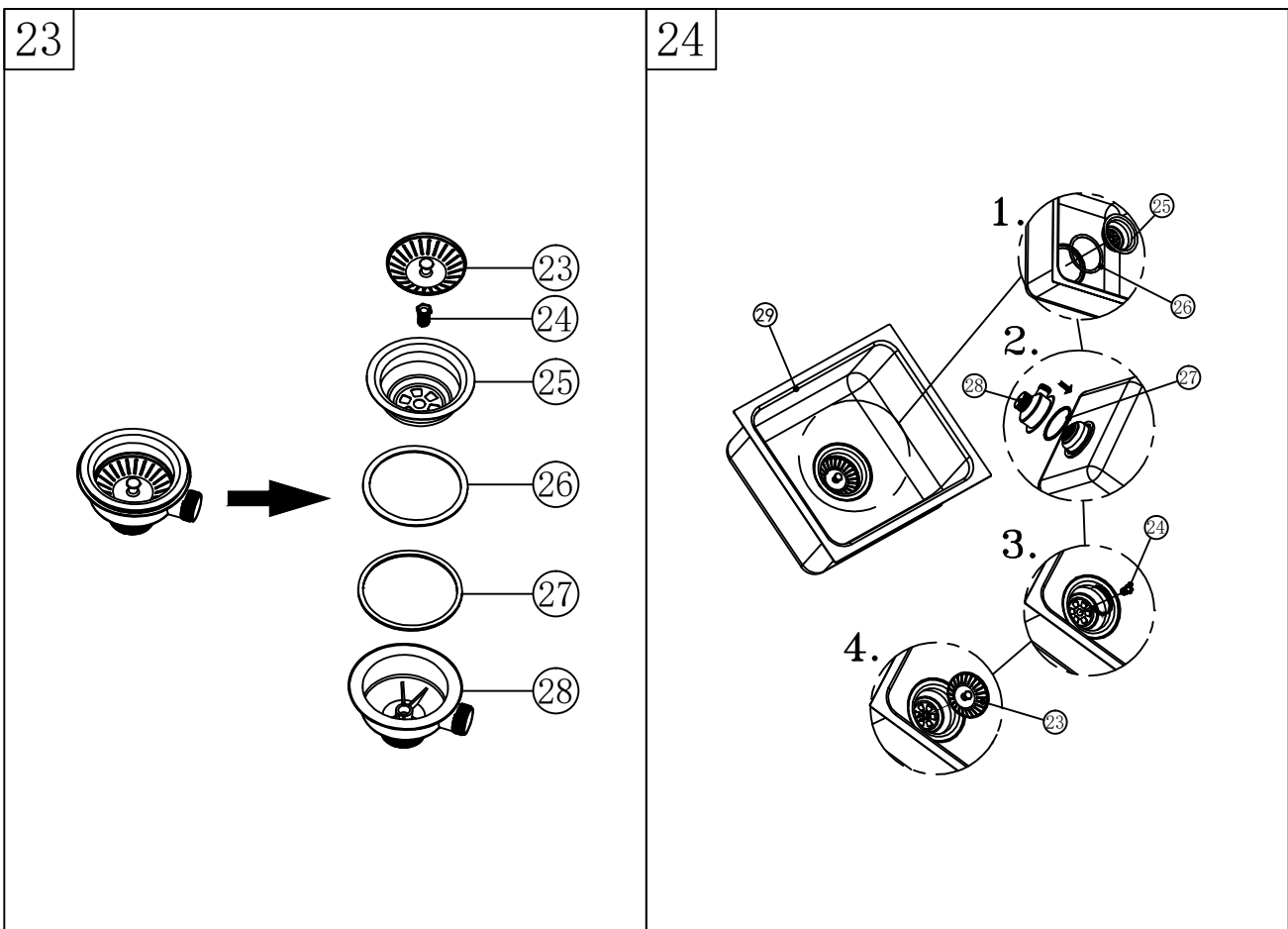
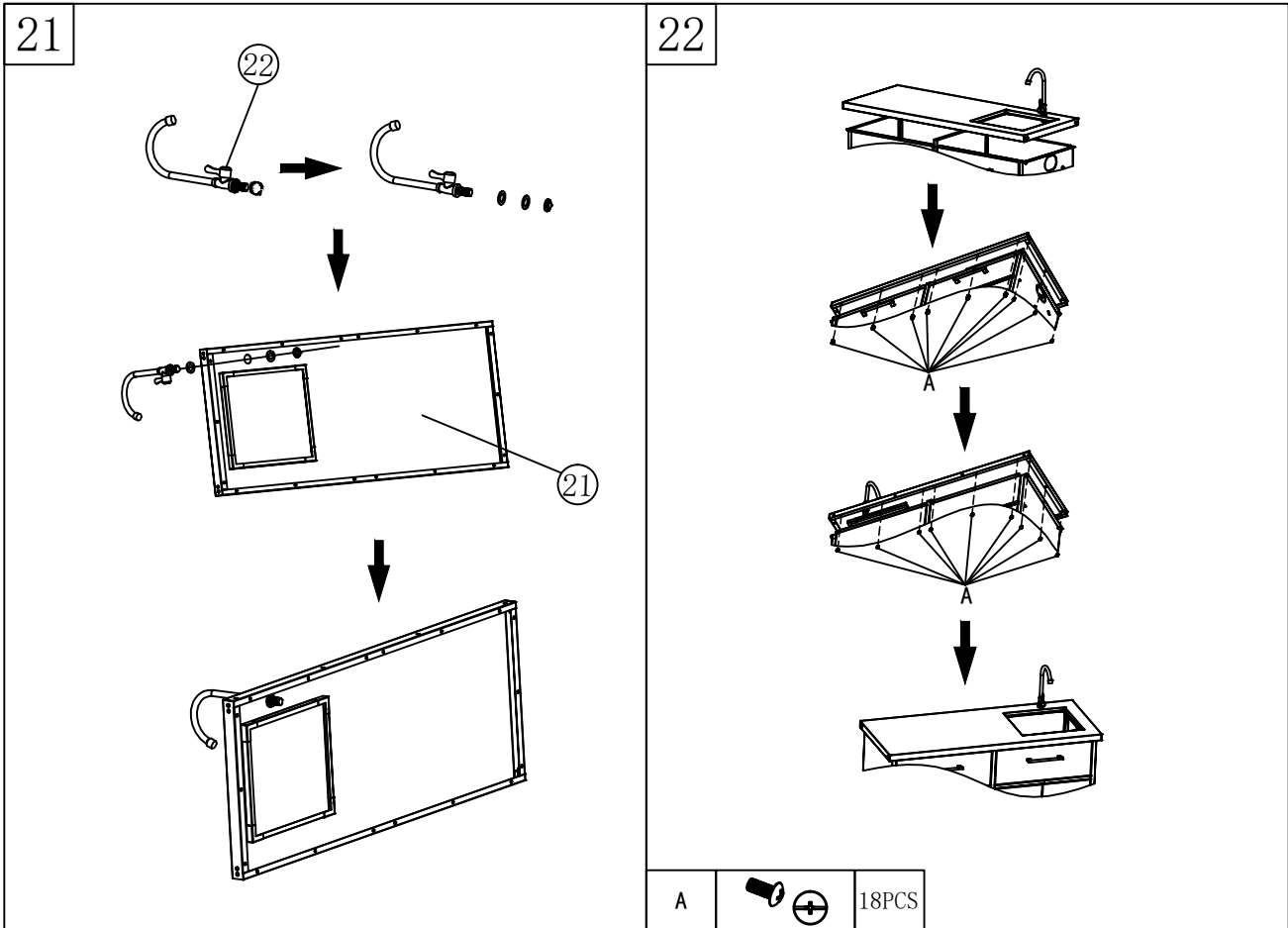

25

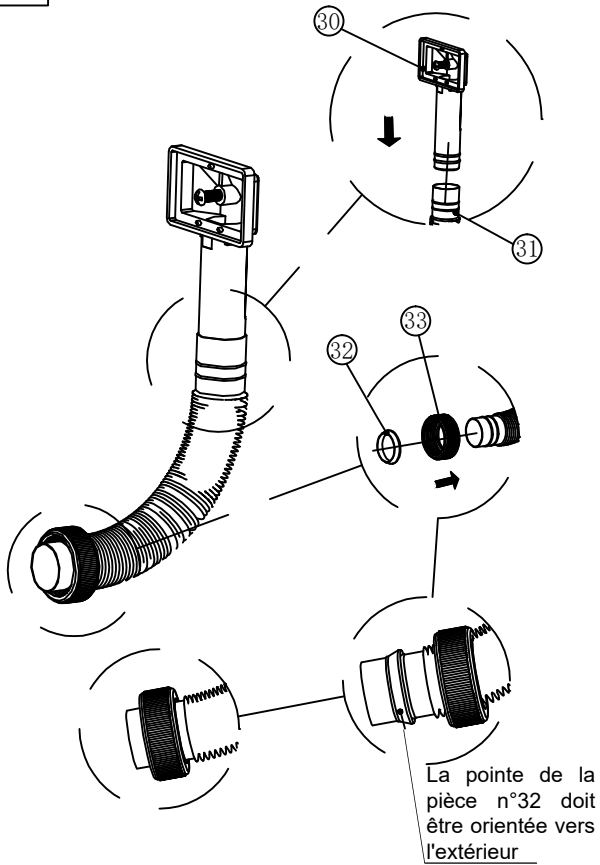

26

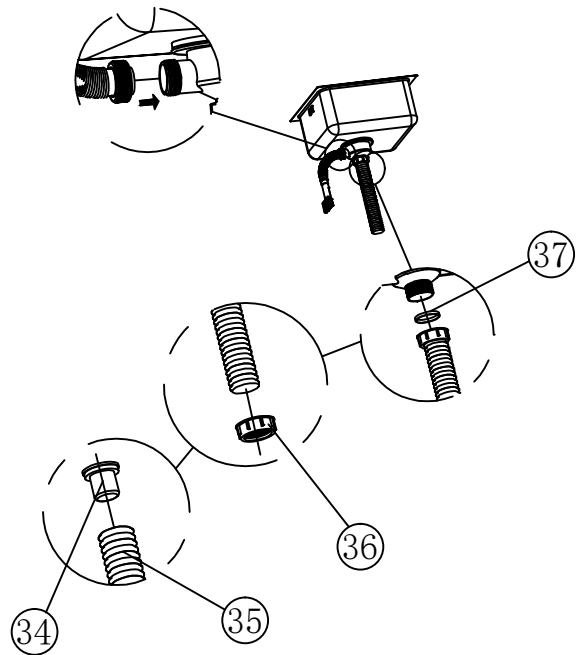

27

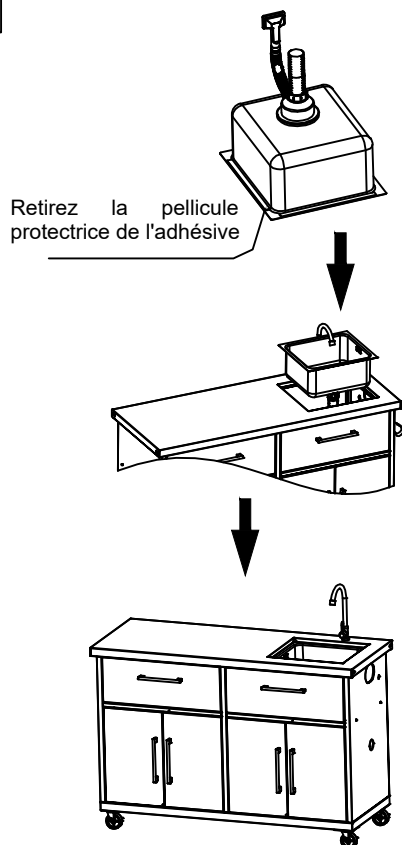

28

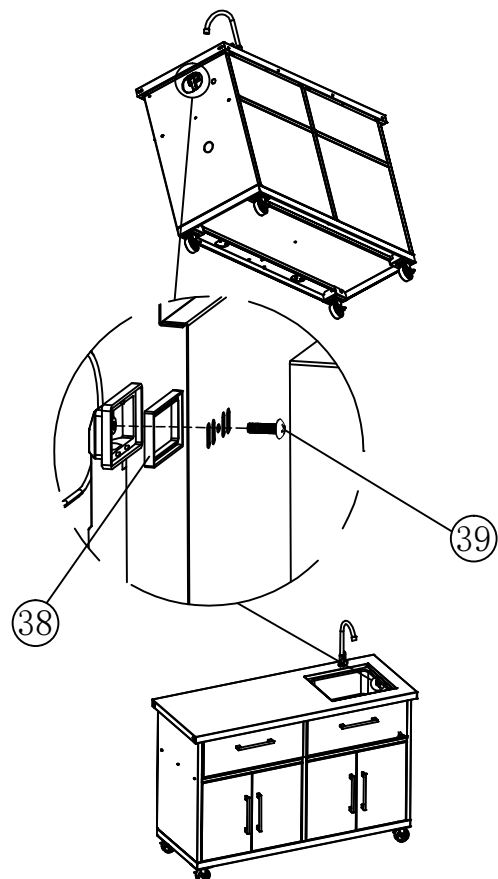

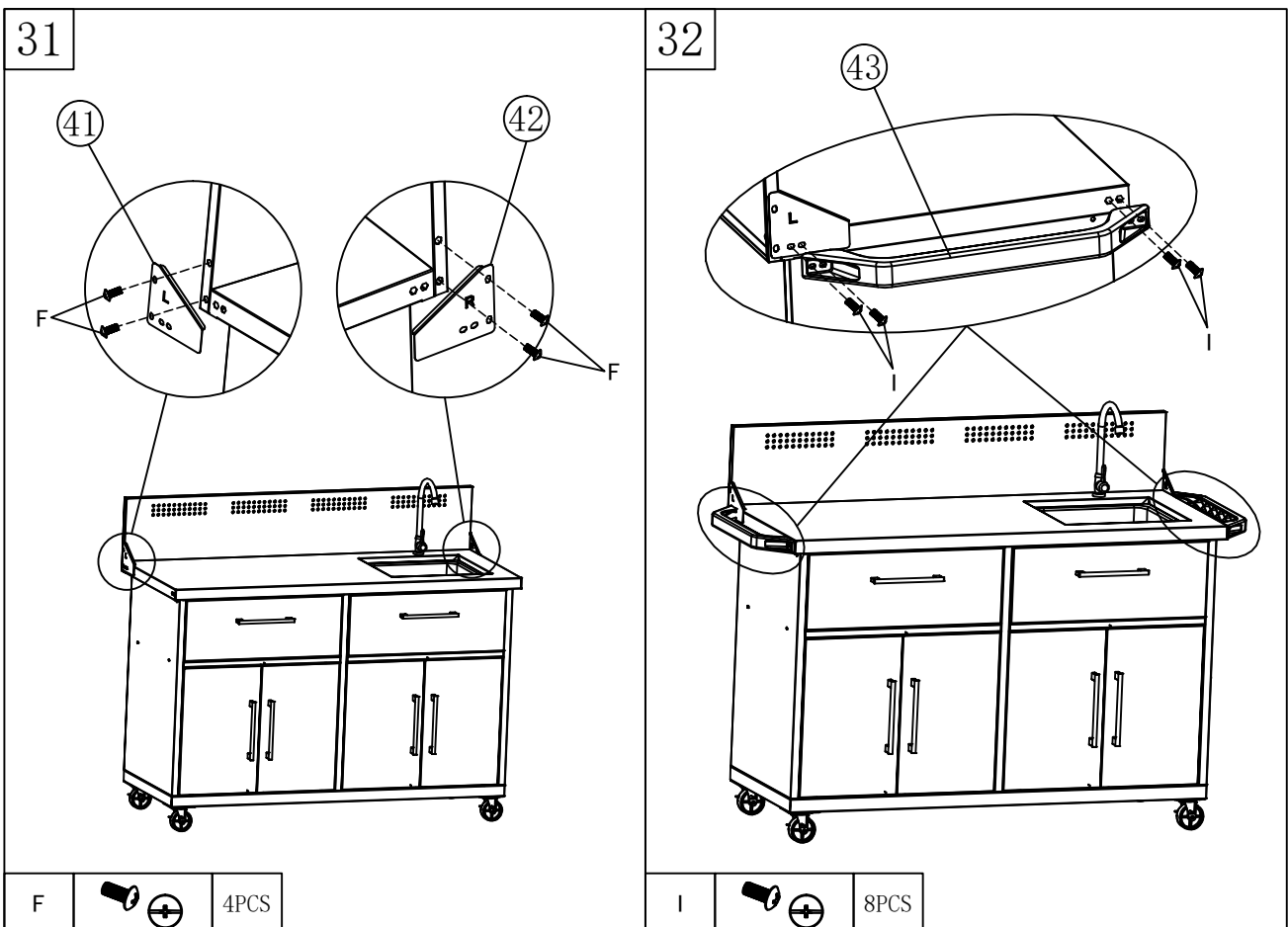
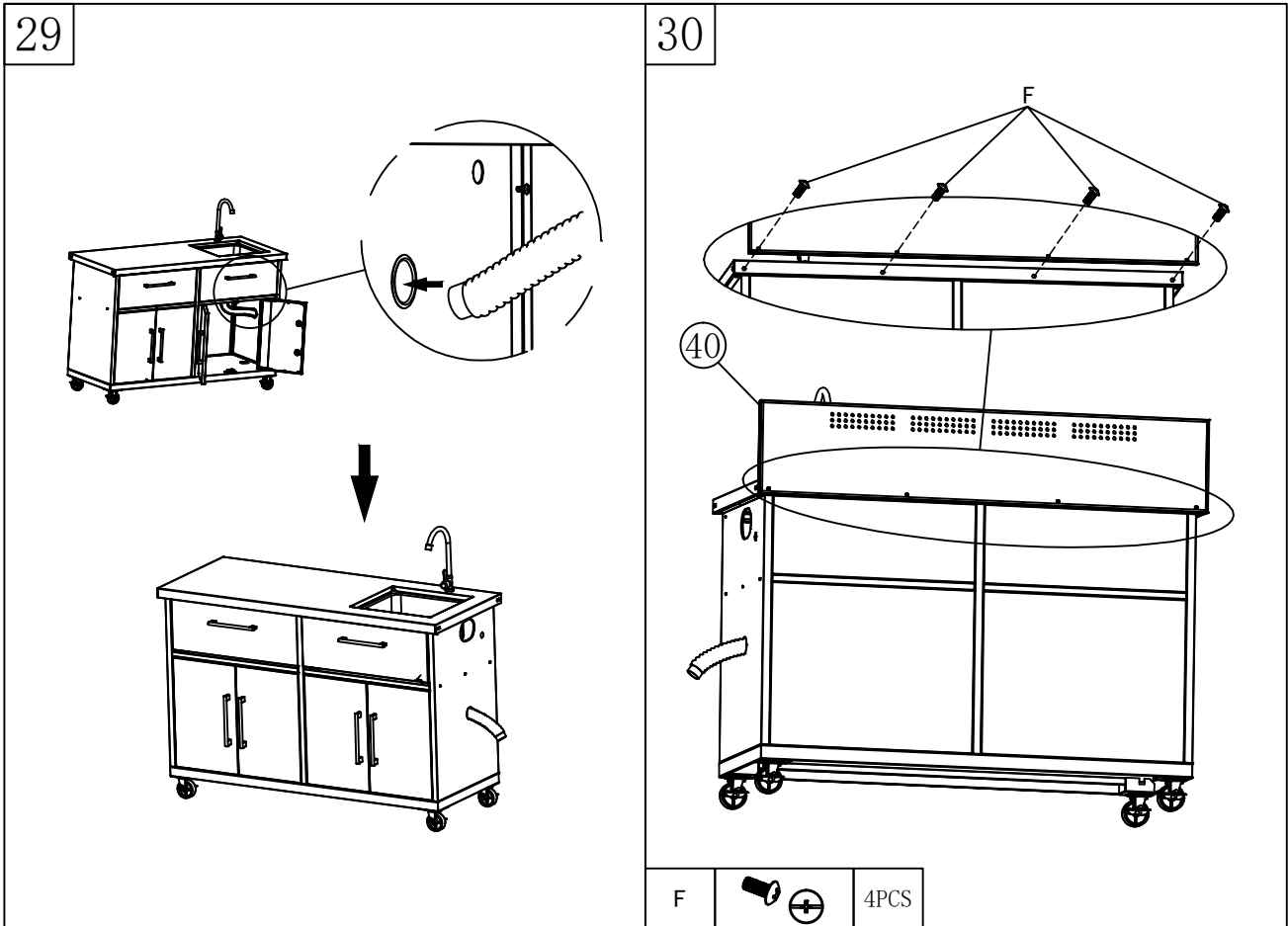

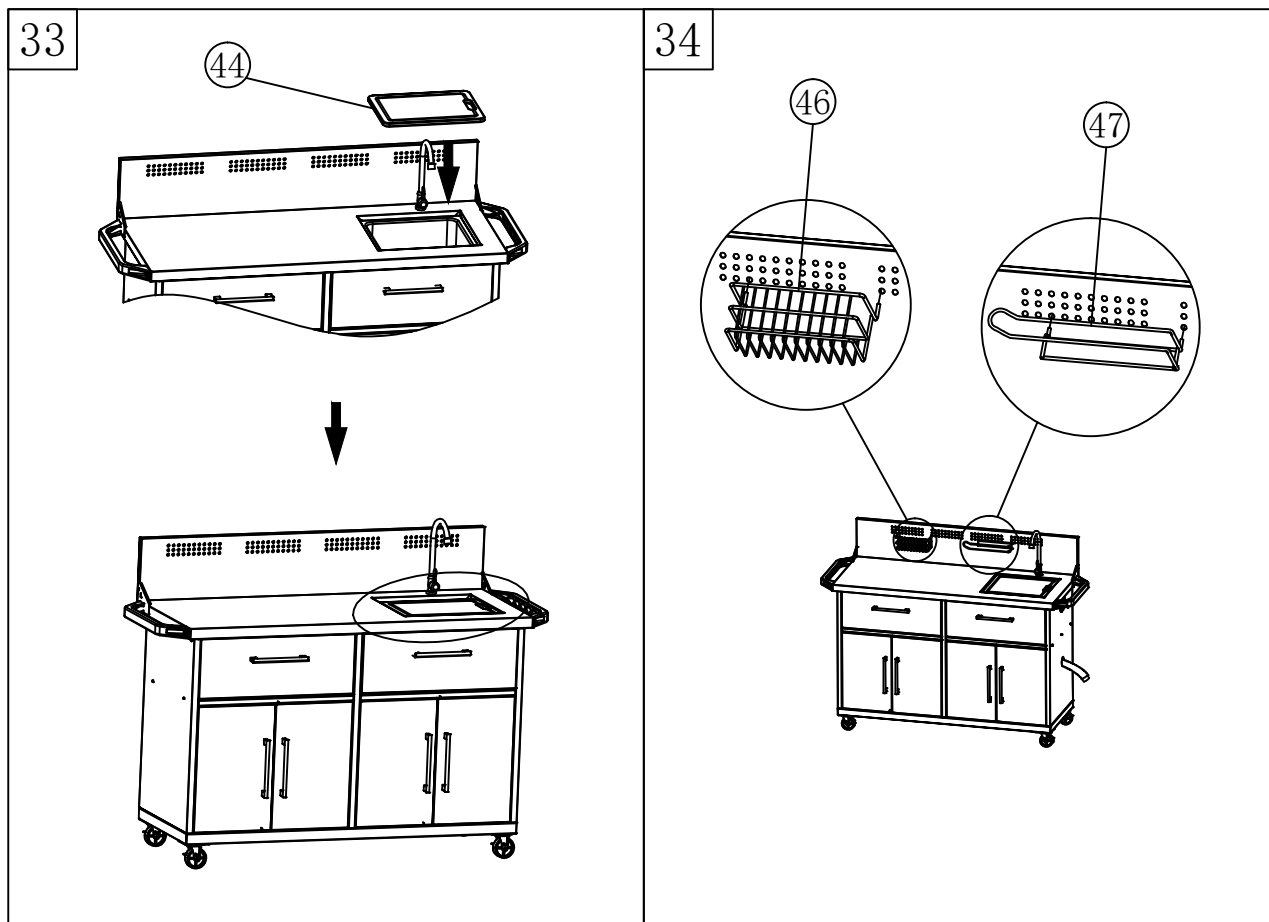

IV. ENTRETIEN

Un entretien régulier de votre desserte permet de garantir son bon fonctionnement, son hygiène et sa durabilité.

La structure de la desserte doit être nettoyée après chaque utilisation à l'aide d'un chiffon doux ou d'une éponge non abrasive. L'utilisation d'eau tiède associée à un produit nettoyant doux, tel qu'un savon neutre ou un produit vaisselle, est recommandée. Après le nettoyage, il est conseillé d'essuyer soigneusement l'ensemble des surfaces afin d'éviter les traces et l'accumulation d'humidité.

Un contrôle régulier de la stabilité de la desserte est recommandé. Il convient notamment de vérifier le bon serrage des vis et des éléments de fixation.

L'utilisation de produits abrasifs, corrosifs ou d'éponges métalliques est à proscrire, tout comme le nettoyage à jet haute pression. En cas de non-utilisation prolongée, la desserte doit être stockée dans un endroit sec et abrité. Si elle reste en extérieur, l'usage d'une housse de protection adaptée est fortement conseillé.

La desserte dispose d'une planche à découper en bois, celle-ci doit être nettoyée après chaque utilisation à l'eau tiède, à l'aide d'une éponge douce et d'un savon neutre. Le rinçage doit être rapide et suivi d'un séchage immédiat avec un chiffon propre. Il est conseillé de laisser la planche sécher à l'air libre, à plat ou sur la tranche. Il est impératif de ne jamais laisser la planche tremper dans l'eau et de ne pas la passer au lave-vaisselle, au risque d'altérer le bois.

Afin de nourrir et protéger le bois, l'application d'une huile adaptée, telle qu'une huile, est recommandée environ une fois par mois. L'huile doit être laissée à pénétrer pendant quelques heures avant d'essuyer l'excédent. Les huiles alimentaires classiques, comme l'huile d'olive ou de tournesol, sont déconseillées.

V. DÉBALLAGE ET MISE AU REBUT

Votre produit doit être déballé et manipulé avec précautions, afin d'éviter tout risque de déformation ou de choc. Assurez-vous que tous les éléments en plastique ne restent pas en contact avec le produit.

➤ Matériaux d'emballage

- Le carton d'emballage est recyclable.

- Les matériaux marqués par le symbole  sont recyclables :

>PE< = polyéthylène ; >PS< = polystyrène ; >PP< = polypropylène ; ...

Cela signifie qu'ils peuvent être recyclés en se débarrassant d'eux dans des conteneurs de collecte appropriés.

- Les autres éléments d'emballage (adhésif, attaches...) doivent être jetés avec les déchets ménagers.

- En fin de vie de cet appareil, celui-ci ne doit pas être débarrassé avec les déchets municipaux non triés.

- En tant que consommateur final, votre rôle est primordial dans le cycle de réutilisation, de recyclage et les autres formes de valorisation de cet équipement électrique et électronique.

Des systèmes de reprise et de collecte sont mis à votre disposition par les collectivités locales (déchetteries) et les distributeurs.

- Vous avez l'obligation d'utiliser les systèmes de collecte sélective mise à votre disposition.



VI. GARANTIE

CONDITIONS D'APPLICATION DE LA GARANTIE

Nos produits sont garantis 2 ans pièces et mains d'œuvres à compter de la date d'achat. Vous pouvez vous rapprocher de notre service SAV :

sav@favex.fr – tél. : 09 69 36 56 60 Appel non surtaxé) pour obtenir la procédure de prise en charge.

Ne sont pas couverts par la garantie : les dommages engageant la responsabilité d'un tiers ou résultant d'une faute intentionnelle ou dolosive ; les frais d'entretien et la réparation des dommages consécutifs à un mauvais entretien, à une utilisation ou à une installation non conforme aux prescriptions de FAVEX ; la main d'œuvre afférente aux pièces non couvertes par ce contrat; le remplacement des pièces d'usure et esthétiques n'entravant pas le bon fonctionnement de l'appareil sauf si lesdits dommages sont consécutifs à un événement garanti par le contrat; les parties extérieures : vernis, émail, laque, peinture ; les coups, chocs, éraflures, accidents ou oxydation ; les erreurs de branchement ou de mise en service; les dommages ayant pour origine : les actes de malveillance ou une cause externe à l'appareil (choc, chute, vol, sabotage); l'utilisation d'énergie, d'emploi ou d'installation non conforme aux prescriptions du fabricant ; la foudre, incendie, dégâts des eaux, variation climatique, ou tous risques couverts par l'assurance multirisques habitation ; la mauvaise utilisation, l'erreur de manipulation ; l'humidité provoquant une corrosion ou oxydation sauf si lesdits dommages sont consécutifs à un événement garanti par le contrat.

Garanties légales

Outre les garanties spécifiques, les Clients disposent, sur tous les Produits, de la garantie légale de conformité en application des articles L. 211-4 et suivants du Code de la consommation pour le Client consommateur seulement, et de la garantie des vices cachés en application des articles 1641 à 1648 du Code Civil. Grâce à cette garantie, le Client qui prouve l'existence de vice caché, peut obtenir au choix, le remboursement du prix contre la restitution du Produit ou le remboursement seulement d'une partie du prix sans restitution du Produit.

SAV Hors Garantie

Favex s'engage à tenir en stock minimum 5 ans les pièces détachées de ces produits à partir de la date d'achat.

Le remplacement de certaines pièces nécessite le savoir-faire d'un professionnel pour garantir non seulement le fonctionnement de l'appareil mais également, sa sécurité et celle de ses utilisateurs.

Par conséquent, FAVEX recommande à ses clients de faire installer ces pièces (mise en garde figurant notamment sur le bon de commande / livraison de chacune des pièces concernées) par un prestataire professionnel. Elle propose à cet effet, à la demande du client, d'assurer elle-même cette prestation par son personnel.

Les parties protégées par le fabricant, ainsi que toutes transformations de l'appareil par son utilisateur, sans accord du fabricant ou de son mandataire pourraient s'avérer très dangereuses et entraîneraient la suspension immédiate de la garantie et sont strictement interdites.

En cas de moindre doute sur le montage ou la mise en service de cet appareil, appelez votre revendeur.

Par conséquent, FAVEX recommande à ses clients de faire installer ces pièces (mise en garde figurant notamment sur le bon de commande / livraison de chacune des pièces concernées) par un prestataire professionnel.

Elle propose à cet effet, à la demande du client, d'assurer elle-même cette prestation par son personnel. Les parties protégées par le fabricant, ainsi que toutes transformations de l'appareil par son utilisateur, sans accord du fabricant ou de son mandataire pourraient s'avérer très dangereuses et entraîneraient la suspension immédiate de la garantie et sont strictement interdites.

En cas de moindre doute sur le montage ou la mise en service de cet appareil, appelez votre revendeur.

Adresse e-mail du SAV : sav@favex.fr

Site pièces détachées : <https://monproduitfavex.fr/>

Exclusions de garanties :

La garantie ne couvre pas les pièces d'usure du produit, ni les problèmes ou les dommages résultant de :

- (1) détériorations superficielles dues à l'usure normale du produit ;
- (2) défauts ou détériorations dus au contact du produit avec des aliments ou des liquides et dus à la corrosion provoquée par la rouille ou de présence d'insectes ;
- (3) tout incident, abus, utilisation impropre, modification, démontage ou réparation non autorisés ;
- (4) toute opération impropre d'entretien, utilisation non conforme aux instructions concernant le produit ou branchement à une tension incorrecte.
- (5) toute utilisation d'accessoires non fournis ou approuvés par FAVEX.

La garantie sera annulée en cas d'élimination de la plaque signalétique et/ou du numéro de série du produit

Les parties protégées par le fabricant ou son mandataire ne doivent pas être manipulées par l'utilisateur.

**En cas de moindre doute sur le montage ou la mise en service de cet appareil, appeler le SAV
au 09 69 36 56 60**

Importé par FAVEX S.A.S. 102 bis, av. du Président Kennedy, 75016, Paris, France